

NEJČASTĚJŠÍ ZÁVADY A JEJICH ŘEŠENÍ:

Řídicí jednotka nereaguje na stisk ovladače

Zkontrolujte napětí baterií v dálkovém ovladači.

Baterie s napětím pod 3V nebo 12V (dle typu) vyměňte za nové.

Naprogramujte ovladače do řídicí jednotky dle postupu

PROGRAMOVÁNÍ OVLADAČŮ

DÁLKOVÉ OVLÁDÁNÍ

AM01 - 07

Uživatelský a montážní návod

ZAMYKÁNÍ Stiskněte tlačítko uzamknout, dveře se uzamknou a směrová světla jednou bliknou.

ODEMYKÁNÍ Stiskněte tlačítko odemknout, dveře se odemknou a směrová světla dvakrát bliknou.

OTEVŘENÍ KUFRU Stiskněte tlačítko se symbolem kufru (u dvoutlačítkových ovladačů tlačítko odemknout na 2 sekundy). Na výstupu pro otevření kufru se objeví 1 sekundový impulz.

DOVÍRÁNÍ OKEN Stiskněte tlačítko uzamknout, dveře se zamknou a směrová světla jednou bliknou. Na výstupu pro dojezd oken se objeví 30-ti sekundový impulz.

HLEDÁNÍ VOZIDLA Při uzamčených dveřích stiskněte tlačítko uzamknout, směrová světla pětkrát bliknou pro lepší identifikaci vozidla na velkém parkovišti. Opětovným stiskem tlačítka funkci opakujete. Vozidlo zůstane uzamknuté.

IMPULZ PRO CENTRÁLNÍ ZAMYKÁNÍ

Impuls centrálního zamykání 0.5s - propojka JP1 uvnitř jednotky spojena

Impuls centrálního zamykání 4s - propojka JP1 uvnitř jednotky rozpojena

POZOR: změna musí být provedeno při odpojeném napájení!

Prodloužený impulz se využívá převážně u vozidel s pneumatickým centrálním zamykáním např. VW, Mercedes, apd.

Výrobek, ačkoliv neobsahuje žádné škodlivé materiály, nevyhazujte do odpadků, ale předejte na sběrné místo elektronického odpadu.

Schéma zapojení ovládání centrálního zamykání

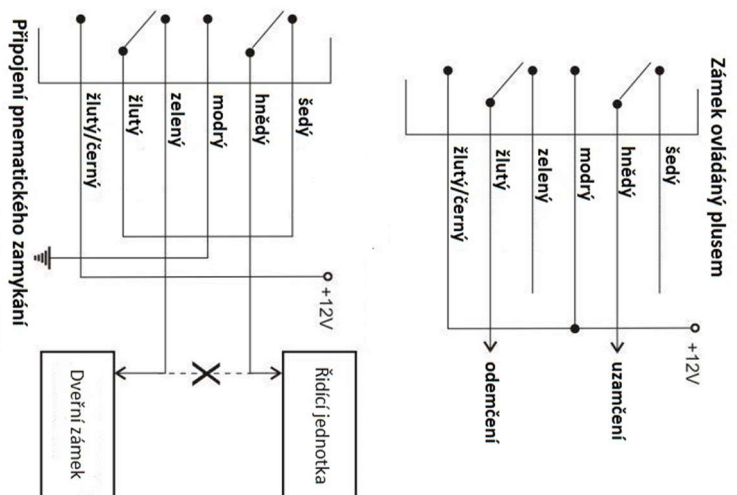
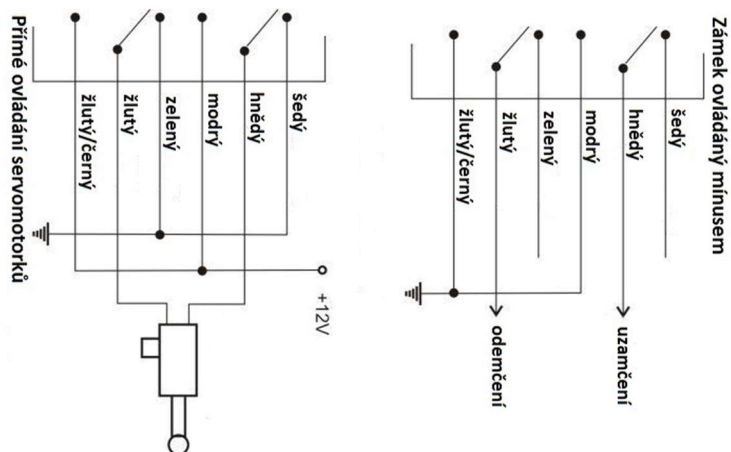

POPIS ZAPOJENÍ VODIČŮ:

Šedý - reléový výstup na centrální zamykání NC

Hnědý - reléový výstup na centrální zamykání COM

Modrý - reléový výstup na centrální zamykání NO

Zelený - reléový výstup na centrální zamykání NC

Žlutý - reléový výstup na centrální zamykání COM

Žluto/černý - reléový výstup na centrální zamykání NO

Fialový - reléové výstupy na směrová světla (pravá a levá strana)

Červený - napájení 12V (+)

Černý - kostra (-)

Řůžový - tranzistorový, záporný (-) výstup na dojezd oken.

Maximální zatížení výstupu je 250mA.

Fialový - tranzistorový, záporný (-) výstup na otevírání kufru.

Maximální zatížení výstupu je 250mA. Nelze zapojit přímo na odskok kufru, pouze přes externí relé!

PROGRAMOVÁNÍ OVLADAČŮ:

Dálkové ovladače jsou s jednotkou spárovány z výroby. Tento postup je určen pro přidání dalšího ovladače. Do řídicí jednotky lze naprogramovat maximálně 3 ovladače.

Připojte napájení řídicí jednotky. Stiskněte uvnitř řídicí jednotky mikrospínač S1, směrová světla jednou bliknou, nyní stiskněte jakékoliv tlačítko na dálkovém ovladači (směrová světla bliknou 3x pro potvrzení nakódování ovladače). Pro naprogramování dalšího ovladače postup opakujte.